

lursaila - erdisotua, sotoa  
parcela- planta semisótano y sótano



parcela a.20.1-2/24.1- lursaila  
etxebizitza, tasatua  
vivienda tasada

lursailaren azalera	1.363,145m <sup>2</sup>
superficie parcela:	
sesira azpiko eraikigarritasuna	2.726,29m <sup>2</sup>
edificabilidad bajo rasante	
sesira gaineko eraikigarritasuna	3.964,00m <sup>2</sup>
edificabilidad sobre rasante	
profila	s+ss+e+3p+a
perfil	
altuera erdi puntuan	16,20m
altura en punto medio	
oinaren altzera mangunea	2,00m
retranqueo de planta	
eraikuntza sakonera	15,80m
fondo edificatorio	
atikoa aren altzera mangunea	2,00m
retranqueo ático	
lursail pribatu gaineko lurgainak	1,50m
vuelos sobre parcela privada	
lursail publiko gaineko lurgainak	1,00m
vuelos sobre parcela pública	

(1) mínimo, respecto a línea de acera  
(2) no afecto a hitzenon: sinjalea, azarera, chimenea, etc.

	bizilegi-erabilera uso residencial
	garajea eta erabilera osagarriak garaje y usos auxiliares
	erabilera pribatua uso privado
	lerrokadura maximoa alineación máxima
	faxadan baimentuak hegalak vuelos autorizados en fachada

0 5 10 20 eskala grafikoa  
escala gráfica

erpinen UTM koordinatuak  
coordenadas UTM de los vértices

1	X 574508.6721	Y 4775727.0660
2	X 574556.6812	Y 4775774.0154
3	X 574522.8705	Y 4775712.5475
4	X 574570.8744	Y 4775759.5099

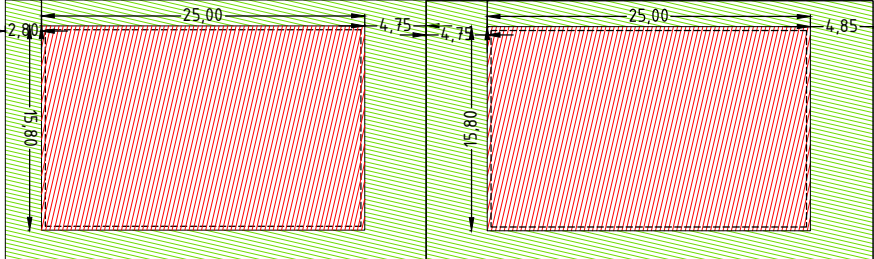

beheko solairua -planta baja

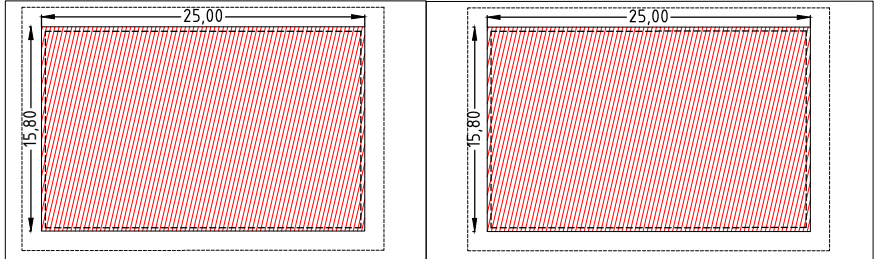

1,2,3 solairuak - plantas 1,2,3

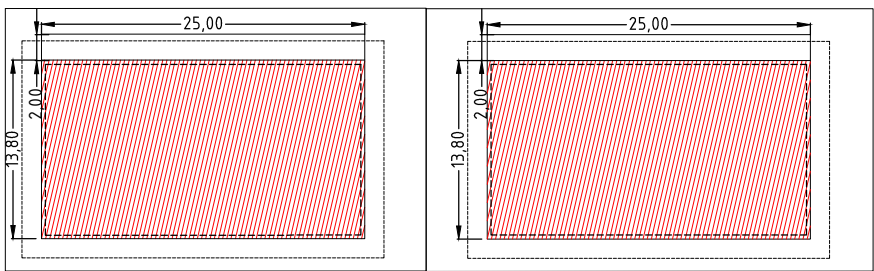

atikoko solairua - planta de ático

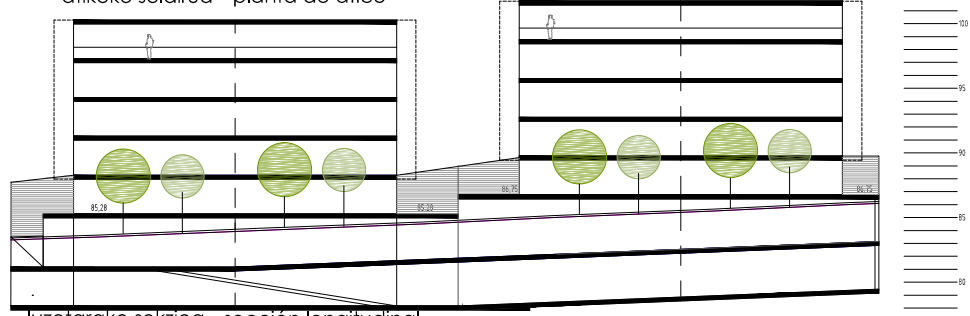

luzetarako sekzioa - sección longitudinal

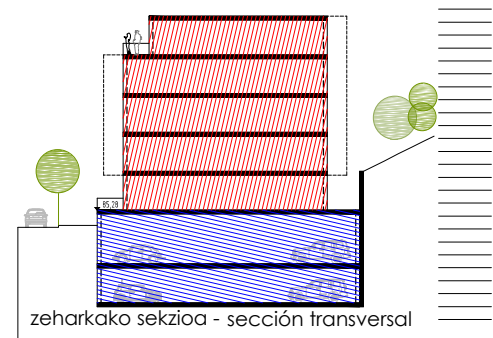

zeharkako sekzioa - sección transversal

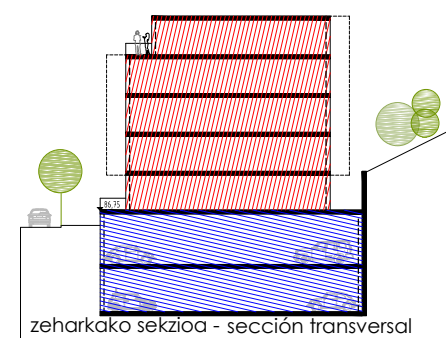

zeharkako sekzioa - sección transversal

TESTU BATEGINA  
TEXTO REFUNDIDO

TOLOSA  
HIRI ANTOLAMENDUKO PLAN BEREZIA  
PLAN ESPECIAL DE ORDENACION URBANA  
07a.- lursailaren fitxa a.20.1-2/24.1  
ficha parcela a.20.1-2/24.1  
junio 2021 lekaina e: 1/500

AU- 24 IURRE  
sustatzaile, eragileak  
concedido  
sukia  
arkitektoa: Inaki Echeverría Izaguirre

TOLOSAKO UDALA



2021eko mai. 27an Udalbatzak emana

BEHIN BETIKO ONESPENA

# aukera 1 opcion 1

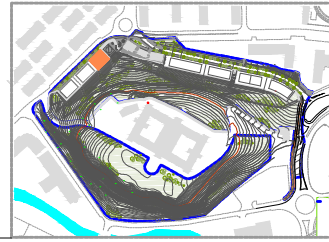

parcela a.20.3/24.1- lursaila  
etxebizitza BOE vivienda VPO

lursailaren azalera	484,15m <sup>2</sup>
superficie parcela:	484,15m <sup>2</sup>
sestra azpiko eraikigarritasuna	968,15m <sup>2</sup>
edificabilidad bajo rasante	968,15m <sup>2</sup>
sestra gaineko eraikigarritasuna	1.150,00m <sup>2</sup>
edificabilidad sobre rasante	1.150,00m <sup>2</sup>
profila	s+ss+e+3p+a
perfil	
altuera erdi puntuan	16,20m
altura en punto medio	16,20m
oinarenatzeraemangunea (1)	2,00m
retranqueo de planta	2,00m
eraikuntza sakonera	15,80m
fondo edificatorio	15,80m
atikoaarenatzeraemangunea (2)	2,00m
retranqueo ático	2,00m
lursail pribatu gaineko lurgaina:	1,50m
vuelos sobre parcela privada	1,50m
lursail publiko gaineko lurgaina:	1,00m
vuelos sobre parcela pública	1,00m

(1) minimo, respecto a la linea de acera  
(2) no aplico a elementos singulares como escaleras, ascensores, chimeneas, etc

	bizitegi-erabilera uso residencial
	garajea eta erabilera osagarriak garaje y usos auxiliares
	erabilera pribatua uso privado
	irugarren sektoreko erabilera uso terciario
	terrokadura maximoa alineación máxima
	fatxadan bajamendutako hegalkak vuelos autorizados en fachada

0 5 10 20 eskala grafikoa  
escala gráfica

erpinen UTM koordinatuak coordenadas UTM de los vértices	
1	X 574556.6812 Y 4775774.0154
2	X 574577.7495 Y 4775789.7696
3	X 574570.8744 Y 4775759.5009
4	X 574587.9176 Y 4775776.1763

TESTU BATEGINA  
TEXTO REUNIDO

TOLOSA  
HIRI ANTOLAMENDUJOKO PLANI BEREZIA  
PLAN ESPECIAL DE ORDENACION URBANA  
07c1.- lursailaren fitxa a.20.3/24.1  
ficha parcela a.20.3/24.1  
junio 2021 lekaina  
e: 1/500

AU- 24 IURRE  
sustarazale-promotor:  
konstrucciones y reformas  
antrikietok: itaki echeverria izarguirre

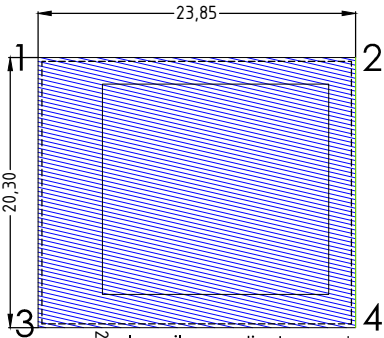

lursaila - erdisotoa, sotoa  
parcela- planta semisótano y sótano

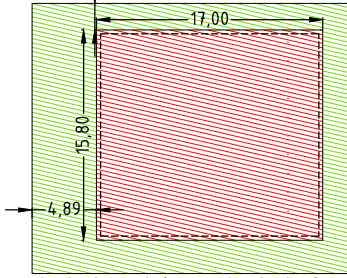

beheko solairua -planta baja

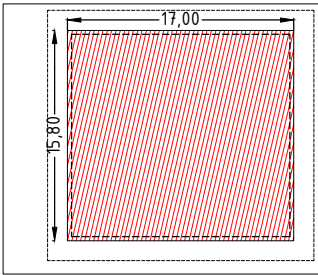

1,2,3 solairuak - plantas 1,2,3

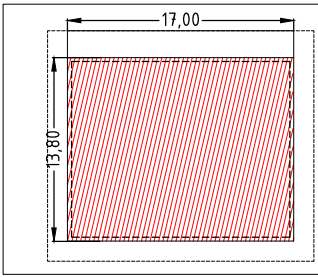

atikoko solairua - planta de ático

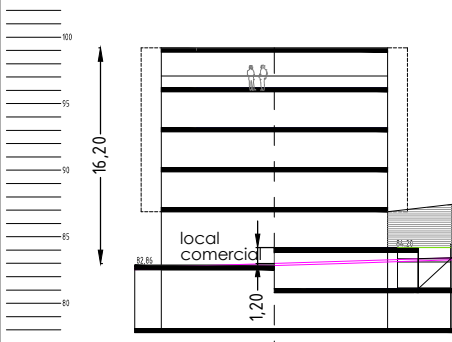

luzetarako sekzioa  
sección longitudinal

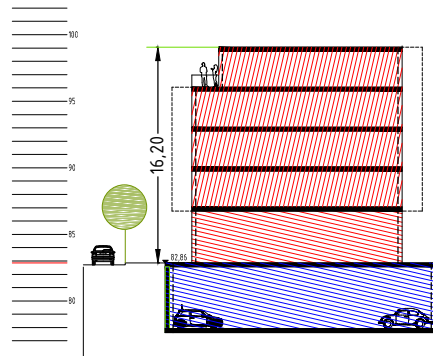

zeharkako sekzioa  
sección transversal

TOLOSAKO UDALA

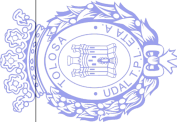

2021eko mai. 27an Udalbatzak emana

BEHIN BETIKO ONESPENA

# aukera 2 opcion 2

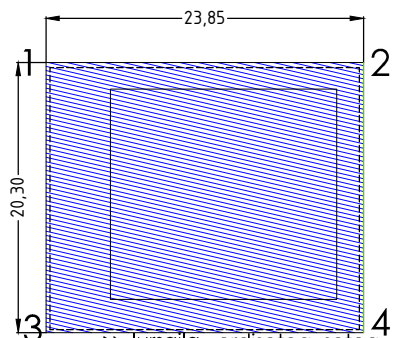

lursaila - erdisota, sotoa  
parcela- planta semisofano y sótano

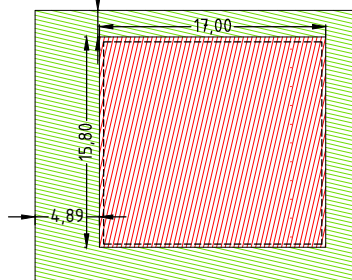

beheko solairua - planta baja

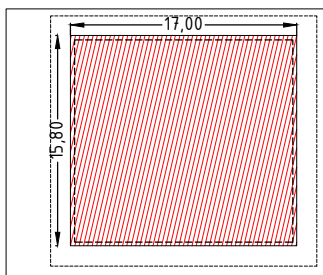

1,2,3 solairuak - plantas 1,2,3

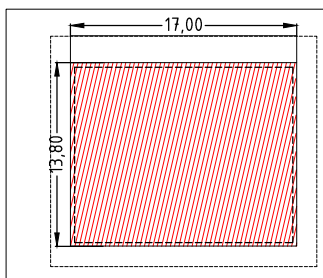

atikoko solairua - planta de ático

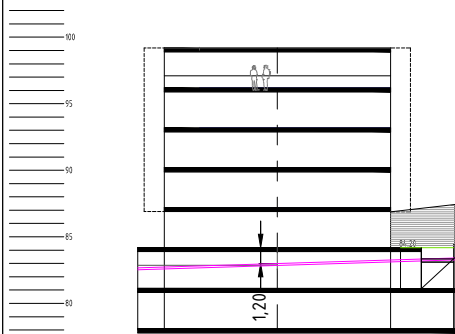

luzetarako sekzioa  
sección longitudinal

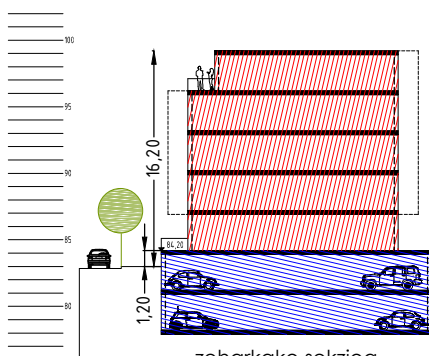

zeharkako sekzioa  
sección transversal



parcela a.20.3/24.1- lursaila  
etxebizitza BOE vivienda VPO

lursailaren azalera	484,15m <sup>2</sup>
superficie parcela:	
sestra azpiko eraikigarritasuna	968,15m <sup>2</sup>
edificabilidad bajo rasante	
sestra gaineko eraikigarritasuna	1.150,00m <sup>2</sup>
edificabilidad sobre rasante	
profila	s+ss+e+3p+a
perfil	
altuera erdi puntuan	16,20m
altura en punto medio	
oinarenatzaeraemangunea (1)	2,00m
retranqueo de planta	
eraikuntza sakonera	15,80m
fondo edificatorio	
atikoaarenatzaeraemangunea (2)	2,00m
retranqueo ático	
lursail pribatu gaineko lurgaina:	1,50m
vuelos sobre parcela privada	
lursail publiko gaineko lurgaina:	1,00m
vuelos sobre parcela pública	

(1) minimo, respecto a la línea de acera  
(2) no aplico a elementos singulares como escaleras, ascensores, chimeneas, etc

	bizitegi-erabilera uso residencial
	garajea eta erabilera osagarriak garaje y usos auxiliares
	erabilera pribatua uso privado
	lerokadura maximoa alineación máxima
	fatxadan bajmendutako hegalkak vuelos autorizados en fachada

0 5 10 20 eskala grafikoa  
escala gráfica

erpinen UTM koordinatuak coordenadas UTM de los vértices	
1	X 574556.6812 Y 4775774.0154
2	X 574577.7495 Y 4775789.7696
3	X 574570.8744 Y 4775759.5009
4	X 574587.9176 Y 4775776.1763

TESTU BATEGINA  
TEXTO REUNIDO

TOLOSA  
HIRI ANTOLAMENDUJOKO PLANI BEREZIA  
PLAN ESPECIAL DE ORDENACION URBANA

07C2.- lursailaren fitxa a.20.3/24.1  
ficha parcela a.20.3/24.1

junio 2021 lekaina e: 1/500

AU- 24 IURRE

sustarazio-promotor:  
sukia  
arkitektoa: Itziar Echeverría Izaguirre

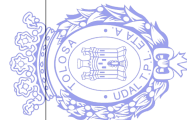

TOLOSAKO UDALA

2021eko mai. 27an Udalbatzak emana

BEHIN BETIKO ONESPENA

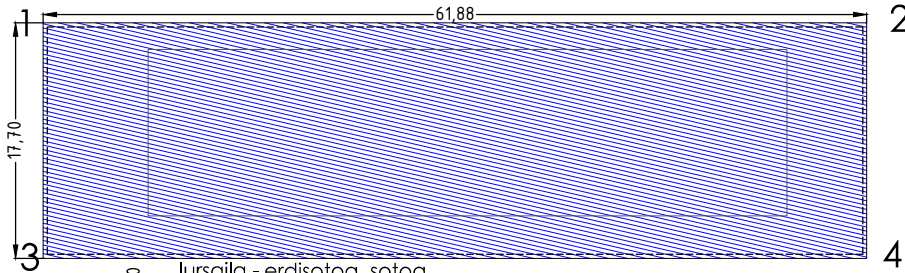

lursaila - erdisotua, sótora  
parcela- planta semisótano y sótano

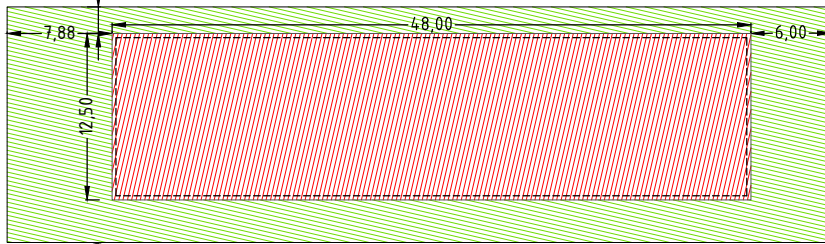

beheko solairua -planta baja

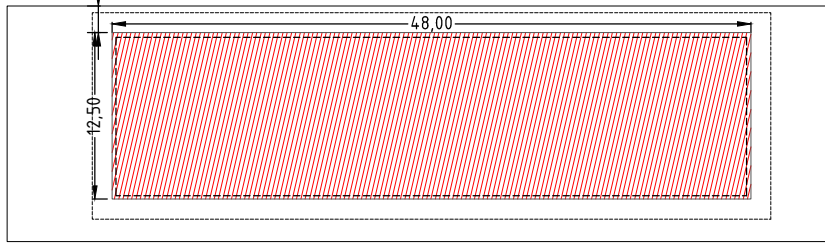

1,2,3 solairuak - plantas 1,2,3

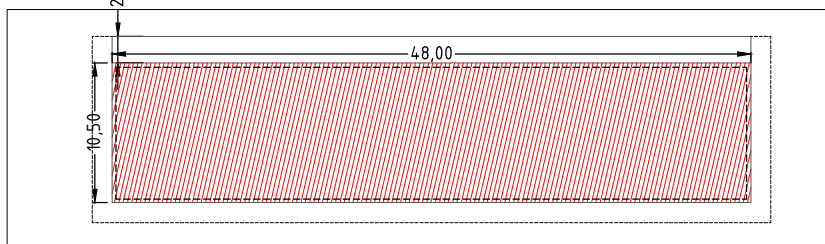

atikoko solairua  
planta de ático

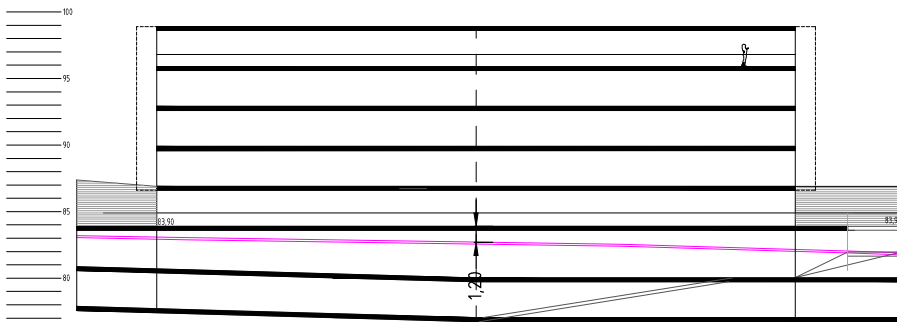

luzetarako sekzioa - sección longitudinal

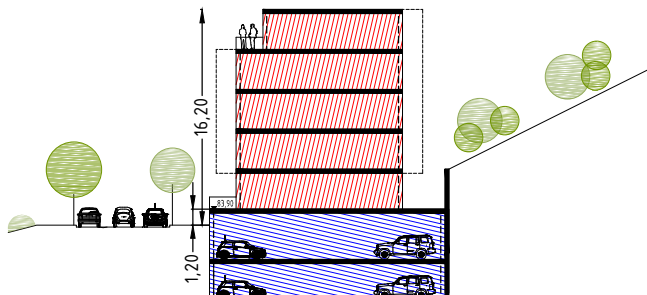

zeharkako sekzioa - sección transversal

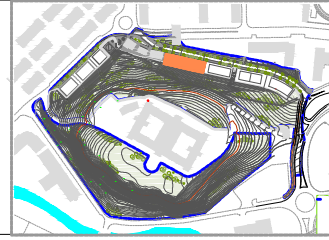

parcela a.20.4/24.1-lursaila  
etxebizitza libreak  
vivienda libre

lursailaren azalera superficie parcela:	1.095,28m <sup>2</sup>
sestra azpiko eraikigarritasuna edificabilidad bajo rasante	2.190,56m <sup>2</sup>
sestra gaineko eraikigarritasuna edificabilidad sobre rasante	2.826,00m <sup>2</sup>
profila perfil	s+ss+e+3p+a
altuera erdi puntuan altura en punto medio	16,20m
oinaren zeraemangunea retranqueo de planta	(1) 2,00m
eraikuntza sakonera fondo edificatorio	15,80m
atikoen zeraemangunea retranqueo ático	(2) 2,00m
lursail pribatu gaineko lurgaina velos sobre parcela privada	1,50m
lursail publiko gaineko lurgaina velos sobre parcela pública	1,00m

(1) minimo, respecto a la línea de cota  
(2) no afecta a elementos singulares como escaleras, ascensores, chimeneas, etc.

	bizitegi-erabilera uso residencial
	garajea eta erabilera osagarriak garaje y usos auxiliares
	erabilera pribatua uso privado
	lerrokadura maximoa alineación máxima
	fatxadan baimendutako hegatalak velos autorizados en fachada

erpinen UTM koordinatuak coordenadas UTM de los vértices		
1	X 574671.9185	Y 4775781.8957
2	X 574732.3867	Y 4775768.4399
3	X 574668.0542	Y 4775764.6232
4	X 574728.5393	Y 4775751.1550

TESTU BATEGINA  
TEXTO REFUNDIDO

TOLOSA  
HIRI ANTOLAMENDUKO PLAN BEREZIA  
PLAN ESPECIAL DE ORDENACION URBANA  
07d.- lursailaren fitxa a.20.4/24.1  
ficha parcela a.20.4/24.1  
junio 2021 lekaina e: 1/500

AU- 24 IURRE  
sustatzaile-promotor:  
SUKIA  
arkitektoa: inaki echeverria togoiurre

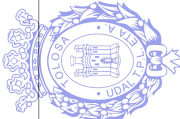

TOLOSAKO UDALA

2021eko mai. 27an Udalbatzak emana

BEHIN BETIKO ONESPENA



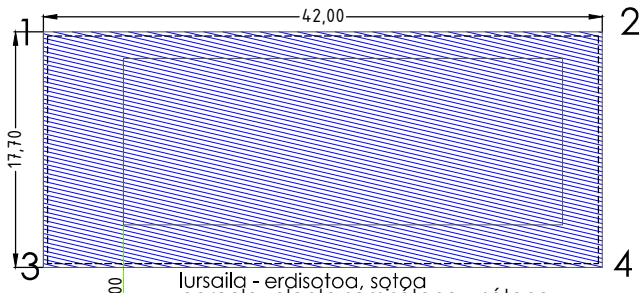

lursaila - erdisotua, sóttoa  
parcela- planta semisofano y sótano

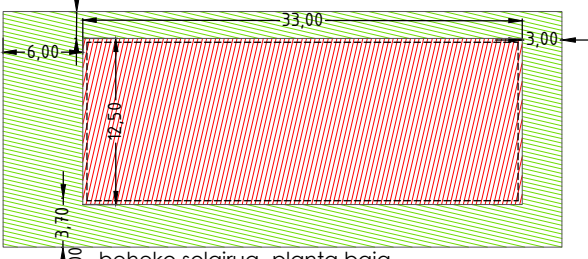

beheko solairua - planta baja

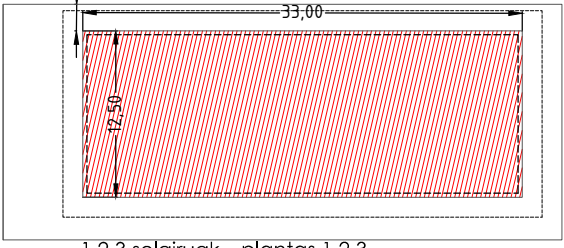

1,2,3 solairuak - plantas 1,2,3

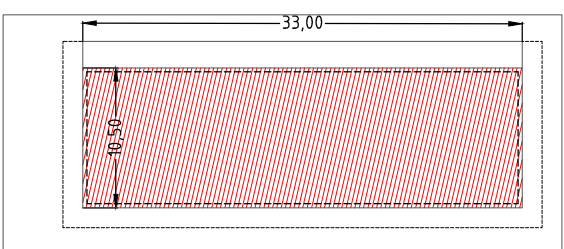

atikoko solairua  
planta de ático

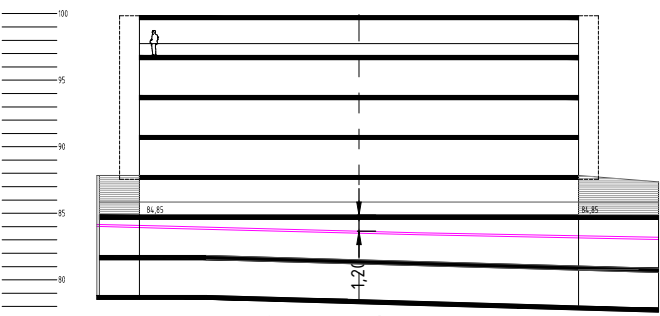

luzetarako sekzioa - sección longitudinal

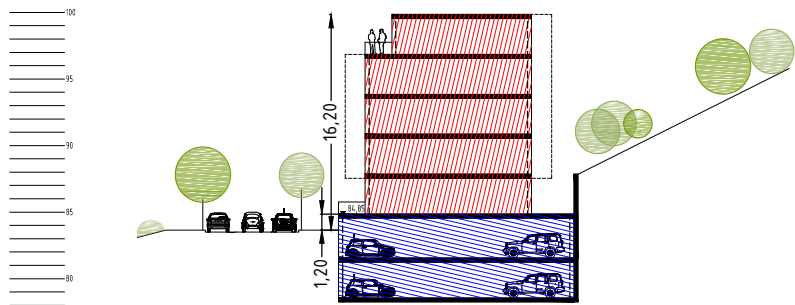

zeharkako sekzioa - sección transversal

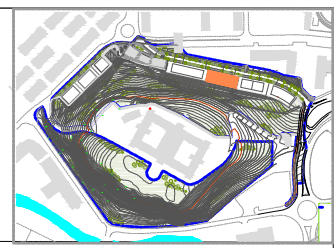

parcela a.20.5/24.1-lursaila  
etxebizitzak libreak  
vivienda libre

lursailaren azalera superficie parcela:	743,40m <sup>2</sup>
sestra azpiko eraikigarritasuna edificabilidad bajo rasante	1.486,80m <sup>2</sup>
sestra gaineko eraikigarritasuna edificabilidad sobre rasante	2.000,00m <sup>2</sup>
profila perfil	s+ss+e+3p+a
altuera erdi puntuan altura en punto medio	16,20m
oinaren atzeramangunea retranqueo de planta	2,00m
eraikuntza sakonera fondo edificatorio	15,80m
atikoren atzeramangunea retranqueo ático	2,00m
lursail pribatu gaineko lurgaina velos sobre parcela privada	1,50m
lursail publiko gaineko lurgaina velos sobre parcela pública	1,00m

(1) mínimo, respecto a la línea de cota  
(2) no afecta a elementos singulares como escaleras, ascensores, chimeneas, etc.

	bizilegi-erabilera uso residencial
	garajea eta erabilera osagarriak garaje y usos auxiliares
	erabilera pribatua uso privado
	letrokadura maximoa alineación máxima
	forxadun baimendutako hegaltak velos autorizados en fachada

0 5 10 20 eskala grafikoa  
escala gráfica

erpinen UTM koordenatuak  
coordenadas UTM de los vértices

1	X 574732.3867	Y 4775765.4399
2	X 574773.3200	Y 4775759.3104
3	X 574728.5393	Y 4775751.1550
4	X 574769.4786	Y 4775742.0272

TESTU BATEGINA  
TEXTO REFUNDIDO

TOLOSA  
HIRI ANTOLAMENDUKO PLAN BEREZIA  
PLAN ESPECIAL DE ORDENACION URBANA  
07e.- lursailaren fitxa a.20.5/24.1  
ficha parcela a.20.5/24.1  
junio 2021 lekaina e: 1/500

AU- 24 IURRE  
sustatzaile-promotor:  
corporación municipal de  
**SUKIA**

TOLOSAKO UDALA

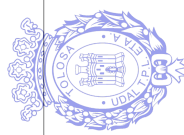

2021eko mai. 27an Udalbatzak emana

BEHIN BETIKO ONESPENA

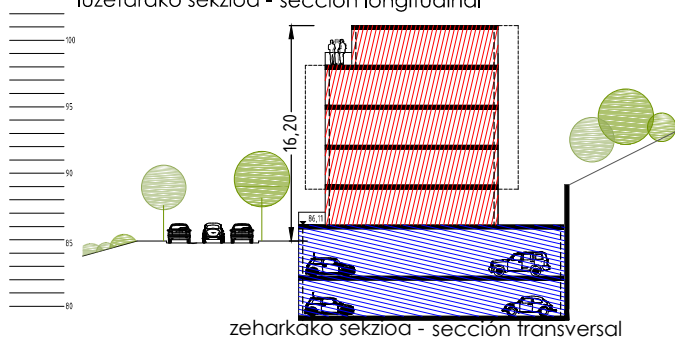
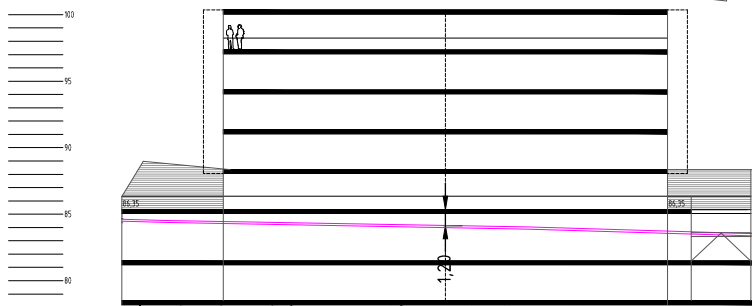
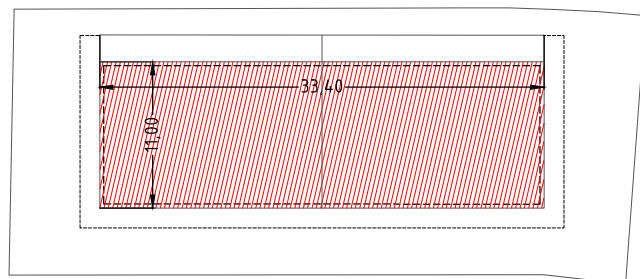
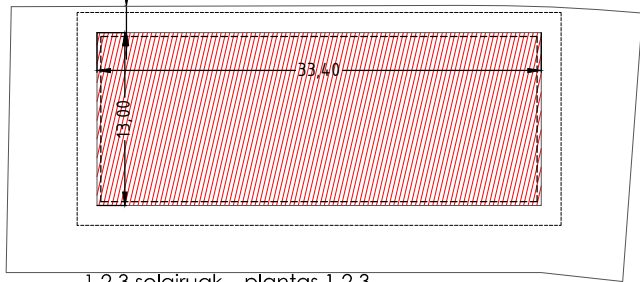
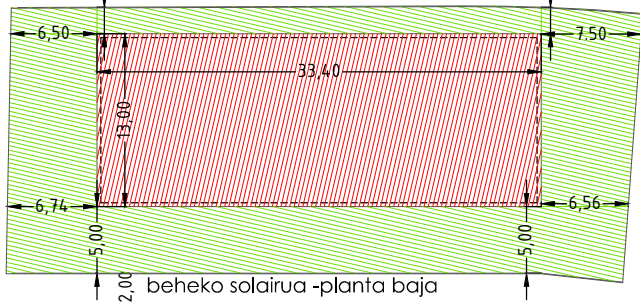
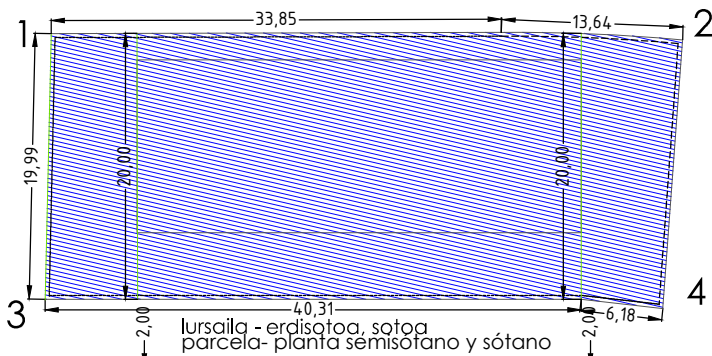

parcela a.20.6/24.1-lursaila  
 etxebizitza libreak- BOE  
 vivienda libre y VPO

lursailaren azalera superficie parcelar:	940,87m <sup>2</sup>
sestra azpiko eraikigarritasuna edificabilidad bajo rasante	1.881,74m <sup>2</sup>
sestra gaineko eraikigarritasuna edificabilidad sobre rasante	2.100,00m <sup>2</sup>
profila perfil	s+ss+e+3p+a
altuera erdi puntuan altura en punto medio	16,20m
oinaren zeraemangunea retranqueo de planta	(1) 2,00m
eraikuntza sakonera fondo edificatorio	15,80m
atikoen zeraemangunea retranqueo ático	(2) 2,00m
lursail pribatu gaineko lurgaina vuelos sobre parcela privada	1,50m
lursail publiko gaineko lurgaina vuelos sobre parcela pública	1,00m

(1) minimo, respecto a la linea de ocreo  
 (2) no afecta a elementos singulares como escaleras, ascensores, chimeneas, etc

- bizilegi-erabilera  
uso residencial
- garajea eta erabilera osagarriak  
garaje y usos auxiliares
- erabilera pribatua  
uso privado
- lerokadura maximoa  
alineación maxima
- fatxadan bejmen dutako hegatalak  
vuelos autorizados en fachada

0 5 10 20 eskala grafikoa  
 escala gráfica

erpinen UTM koordinatuak  
 coordenadas UTM de los vértices

1	X 574778.2077	Y 4775758.2348
2	X 574824.6967	Y 4775748.5122
3	X 574773.8687	Y 4775738.7436
4	X 574819.2316	Y 4775729.0162

TESTU BATEGINA  
 TEXTO REFUNDIDO

TOLOSA  
 HIRI ANTOLAMENDUKO PLAN BEREZIA  
 PLAN ESPECIAL DE ORDENACION URBANA  
 lursailaren fitxa a.20.6/24.1  
 07f.- fitxa parcela a.20.6/24.1  
 e: 1/500  
 junio 2021 ekaina

AU- 24 IURRE  
 sustatzaile-promotlar:  
 SUKIA  
 arkitektoa: inaki echeverria izaguirre

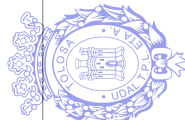

TOLOSAKO UDALA

2021eko mai. 27an Udalbatzak emana

BEHIN BETIKO ONESPENA

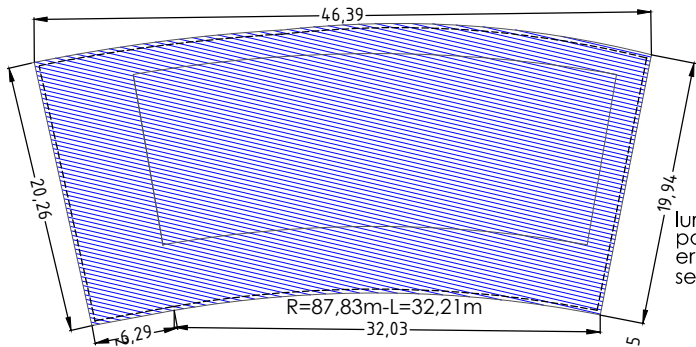

lursaila parcela erdisotua, sotoa semisótano y sótano

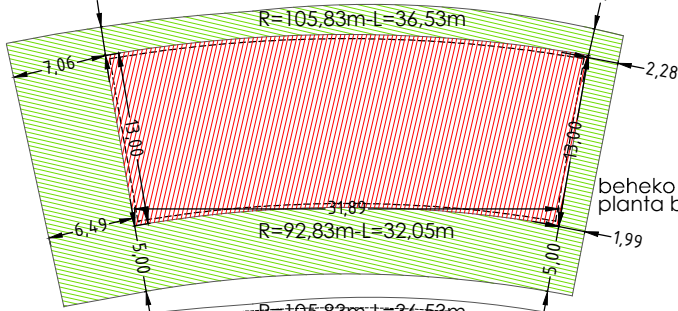

beheko solairua - planta baja

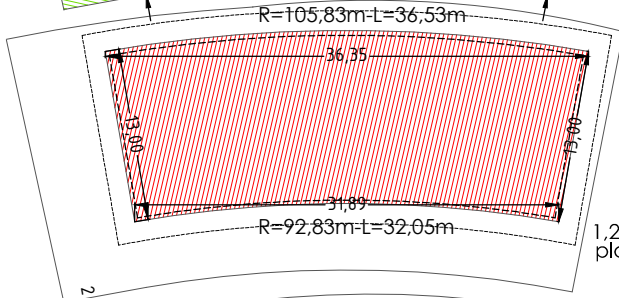

1,2,3 solairuak - plantas 1,2,3

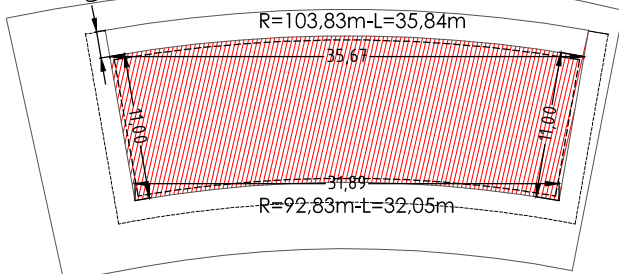

atikoko solairua planta de ático

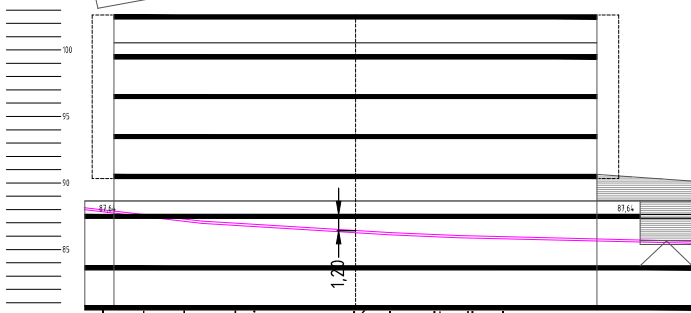

luzetarako sekzioa - sección longitudinal

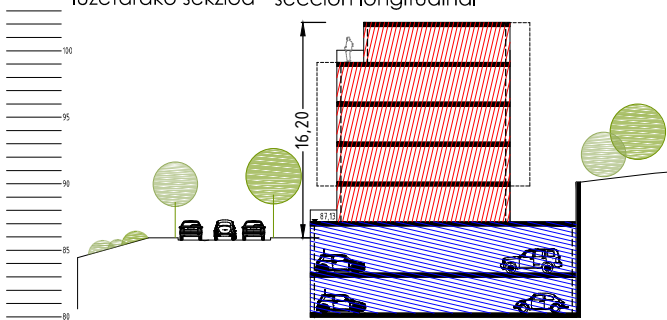

zeharkako sekzioa - sección transversal

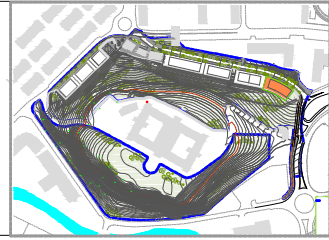

parcela a.20.7/24.1- lursaila etxebizitza libreak vivienda libre

lursailaren azalera superficie parcelari:	859,08m <sup>2</sup>
sestra azpiko eraikigaitasuna edificabilidad bajo rasante	1.718,16m <sup>2</sup>
sestra gaineko eraikigaitasuna edificabilidad sobre rasante	2.000,00m <sup>2</sup>
profila	s+ss+e+3p+a
perfil	
altuera erdi puntuan altura en punto medio	16.20m
oinaren zeraemangunea retraque de planta	2,00m
eraikuntza sakonera fondo edificatorio	15.80m
atikoa zeraemangunea retraque ático	2,00m
lursail pribatu gaineko lurgaina vuelos sobre parcela privada	1,50m
lursail publiko gaineko lurgaina vuelos sobre parcela pública	1,00m

(1) mínimo, respecto a balnea de oca  
(2) no afecta a elementos singulares como escaleras, ascensores, chimeneas, etc

	bizilegi-erabilera uso residencial
	garajea eta erabilera osagarriak garaje y usos auxiliares
	erabilera pribatua uso privado
	lerrokadura maximo alineación maxima
	fatxadan baizimendulako hegatalak vuelos autorizados en fachada

0	5	10	20
escala gráfica			
escala gráfica			
erpinen UTM koordinatuak coordenadas UTM de los vértices			
1	X 574824.6967	Y 4775748.5122	
2	X 574865.9213	Y 4775727.2388	
3	X 574819.2316	Y 4775729.0162	
4	X 574853.3397	Y 4775711.7702	

TESTU BATEGINA  
TEXTO REFUNDIDO

HIRI ANTOLAMENDUKO PLAN BEREZIA  
PLAN ESPECIAL DE ORDENACION URBANA  
TOLOSA  
lursailaren fitxa a.20.7/24.1  
07g.- ficha parcela a.20.7/24.1  
junio 2021 ekaina e: 1/500

AU- 24 IURRE  
sustatzaile/promotor:  
SUUKIA  
arrieta: inaki echeverria laqueire

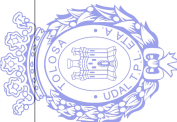

TOLOSAKO UDALA

2021eko mai. 27an Udalbatzak emana

BEHIN BETIKO ONESPENA